



Affettatrici a gravità	I
Gravity feed slicers	GB
Trancheurs a gravité	F
Schräg Aufschnittmaschinen	D
Cortadoras Inclnadas	E
ЛОМТЕРЕЗКА гравитационная	R

TWS220 - TAS250



TWS220 - TAS250

Affettatrici a gravità TWS diam. 220mm e TAS diam. 250 mm inclinazione 25° gradi costruita completamente in alluminio anodizzato. Trasmissione a cinghia con motore ventilato. L'affilatoio incorporato è di semplice utilizzo e permette una corretta affilatura delle lame forgiate e temprate. Dotate di anello fisso copilama garantiscono una maggiore sicurezza. Adatte per piccoli esercizi e per uso familiare.

GB

Gravity feed slicers TWS diam. 220mm. -TAS diam. 250mm. inclination 25° totally manufactured with anodized aluminium parts. Belt drive with ventilated motor. Integrated sharpener it's easy to use and allows a correct sharpening. Provided with forged and hardened blades. Equipped with fixed ring blade guard that guarantee more security. Suitable for small shops and for family use.

F

Trancheuses à gravité diam. 220mm. et 250mm., inclinées à 25° degrés, en aluminium anodisé. Transmission par courroie avec moteur ventilé. L'affûteur intégré est d'un usage très simple et permet un affûtage correct du couteau forge et trempé. Equipées d'un anneau couvre lame fixe qu'il donne plus de sécurité. Les modèles TWS et TAS sont indiqués surtout pour les petits magasins et un usage familial.

D

Schräg Aufschnittmaschinen TWS diam.220mm. und TAS 250 mm Durchmesser. Neigung 25° komplett mit eloxierten Aluminiumteilen hergestellt. Riemenantrieb mit belüfteten Motoren. Der eingebaute Spitzer ist einfach zu bedienen und ermöglicht eine korrekte Scharf die Klingen geschmiedet und gehärtet. Ausgestattet mit Ring Messerschutz-Garantie mehr Sicherheit. Geeignet für kleine Geschäfte und für Familien.

E

Cortadoras a gravedad mod. TWS diam. 220mm y TAS diam. 250 mm inclinación 25°. Realizadas completamente en aluminio anodizado. Transmisión a correa y motor ventilado. El afilador integrado es de fácil uso y permite una afilatura correcta de las cuchillas forjadas y endurecidas. Equipada con el anillo fijo que es garantía de mayor protección de la cuchilla y garantiza más seguridad. Adecuadas para pequeños comercios y para uso familiar.

R

Диаметр ножа 220-250мм. Специально разработана для украшения кухонного интерьера. Прекрасно подходит для домашнего использования и для небольших магазинов.

• Dimensioni • Sizes • Dimensões • Abmessung • Dimensiones • Размеры

	TWS 220	TAS 250
A	410	410
B	480	480
C	610	610
D	320	320
E	445	445
F	380	410
G	390	440
H	195	230
I	190	230

- A** Distanza piedini
Feet distance
Distance pieds
Fußabstand
Distancia pies
Расстояние между ножками
- B** Ingombro di taglio
Footprint cut
Distance coupe
Schneideentfernung
Distancia de corte
Размер режущей части
- C** Ingombro massimo inizio/fine corsa
Max. distance beginning/end movement
Max. distance début/fin mouvement
Max. Distanz zwischen An- und Endlauf
Distancia máxima inicio/fin recorrido carro
Макс. размер начало/окончание пробега
- D** Distanza piedini
Feet distance
Distance pieds
Fußabstand
Distancia pies
Расстояние между ножками
- E** Ingombro massimo in larghezza
Max. width distance
Max. distance en largeur
Totale Breite
Distancia máxima largo
Макс. размер по ширине
- F** Altezza
Height
Hauteur
Höhe
Altura
Высота
- G** Ingombro massimo in altezza
Max. height distance
Max. distance en hauteur
Totale Höhe
Distancia máxima en altura
Макс. размер по высоте
- H** Lunghezza piatto
Table lenght
Longueur plateau
Plattenlänge
Longitud plato
Длина тарелки
- I** Larghezza piatto
Table width
Largeur plateau
Plattenbreite
Largueza/Ancho
Ширина тарелки

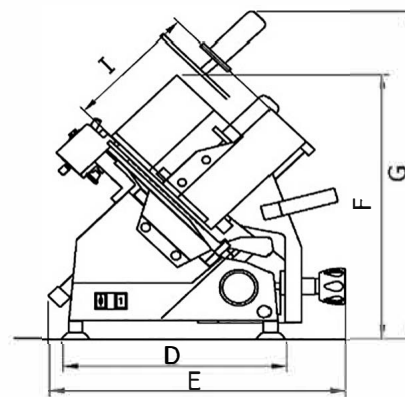
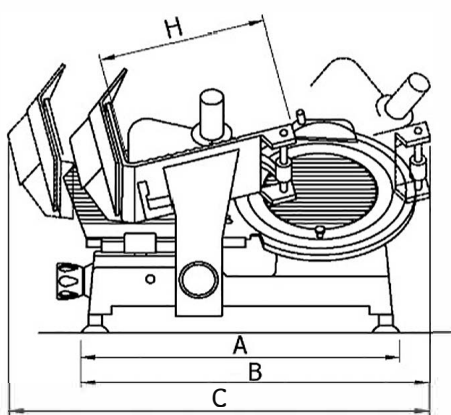

Modello Model Modèle Modell Modelo Модель	Lama Blade Lame Messer lama Лезвие	Giri lama/1' Blade turns/1' Tours lame Messer Drehung Giros lama Оборот лезвия/1'	Motore V.220/monofase Motor V.220 single phase Moteur V.220/monophase Motor V.220/einphasig Motor V.220/monofase Монофазный мотор v.220	Motore V.220/380 - 400 trifase Motor V. 220/380 - 400 three-phase Moteur V.220/380-400 triphase Motor V.220/380-400 dreiphasig Motor V.220/380-400 trifase Трёхфазный мотор v. 220/380-400	Corsa carrello Carriage movement Course chariot Schlitten Lauf Recorrido carro Пробег тележки	Regolatore taglio Thickness adjuster Régulation coupe Schnitstärkerregler Regulador corte Регулятор резки	Capacità di taglio Cut's capacity Capacité de coupe Schneidefähigkeit Capacidad corte Мощность резки	Peso netto Net weight Poids net Nettogewicht Peso neto Вес
TWS 220	ø mm 220	n° 290	Kw 0,130	Kw 0,180	mm 240	mm 13	ø mm 150 ø mm 155 x 135 ø mm 175 ø mm 205 x 150	Kg. 14,5
TAS 250	ø mm 250	n° 290	Kw 0,130	Kw 0,180	mm 240	mm 13	ø mm 150 ø mm 155 x 135 ø mm 175 ø mm 205 x 150	Kg. 20